

Les projets immobiliers du MAA

Groupe de travail relocalisation des services du 15 avril 2022

Les projets immobiliers du MAA

- **Point zonings et déménagements**
- **Site de Varenne**
 - Travaux du bâtiment E
 - Travaux du bâtiment C
- **Site de Barbet de Jouy**
 - Requalification de l'entrée du site
- **Autres travaux tous sites**
 - Renouvellement des huisseries/monte-charge
 - Huisseries Varenne
 - Signalétique Varenne
- **Site de Maine**
 - Changement des chaudières
 - Reconversion du bâtiment AgroParistech
- **Site d'Auzeville**
 - Réhabilitation de l'ancienne salle informatique
 - Réfection de l'étanchéité
 - Sécurisation du quai de chargement
 - Reprise de peinture et des épaufrures

Zoning et déménagements - Varenne

- Déménagement en vue du regroupement des agents du SAFSL dans le bâtiment D : fin avril.
- Aménagement du bâtiment B (DSS, CFDT, FSU, ADT): début mai.
- Regroupement du SRH sur le bâtiment E, C Villeroy et C passerelle (Agents de Varenne, en provenance de Maine et de Vaugirard) : de mi-mai à fin juillet, puis en septembre pour le BP.
- Autres arrivées sur le E et le C passerelle (BARA, BSMB, DPT, DIR SG, DMC, Coaching) : de début juin à fin juillet.

Zoning et déménagements - Maine

- Arrivée du SNUM en provenance du site du Ponant : septembre.
Zoning en cours d'élaboration.
- Autres arrivées (MAPS NE, ASMA, FVI, AMOMA) : septembre.
Prochainement sollicités en vue de l'élaboration de leur zoning.

Zoning et déménagements - Vaugirard

- Maintien du CGAAER de la DGAL, des services techniques, de la FSU, d'ADT et de l'ASMA-RP sur le site de Vaugirard.
- Macro-zoning effectué par la DGAL et présenté en GT émanant du CT de la DGAL le 1^{er} avril. En attente du micro-zoning pour validation en GT du 20 avril.
- Micro-zoning du CGAAER transmis cette semaine.
- Optimisation du nombre de postes de travail / Création de locaux de convivialité / Acquisition de mobiliers neufs adaptés aux bureaux mutualisés / Recloisonnements ponctuels / Rafraichissements des locaux lorsque cela sera nécessaire.
- Déménagement : septembre / octobre.

Zoning et déménagements



Bureau témoin Vaugirard

Bureau témoin Varenne



Zoning et déménagements



Bulles de confidentialité (grande et petite)

Varenne – Bâtiment E

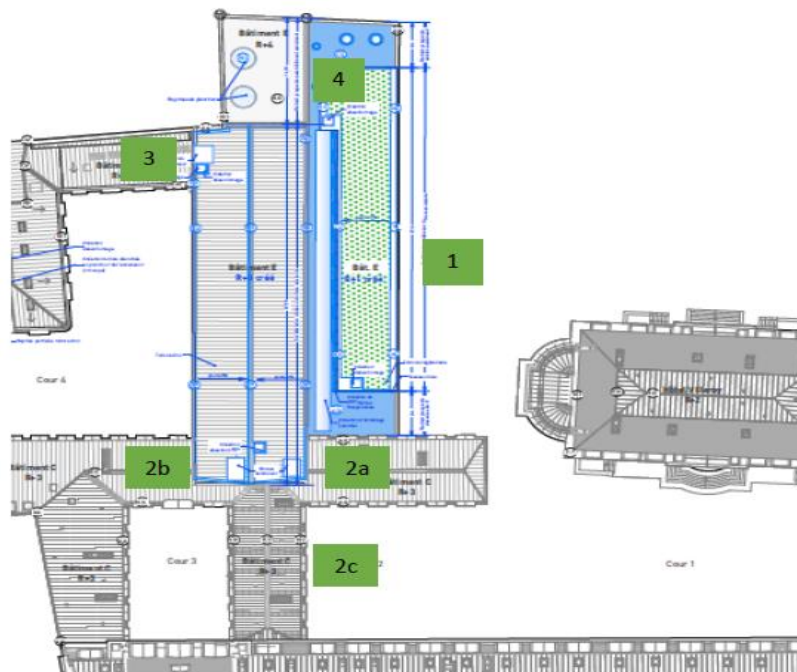

Plan de localisation des zones de nuisances

Les dates clefs prévisionnelles :

- Installation de chantier : octobre 2020
- Démolitions : décembre 2020 à fin août 2021
- Construction des extensions : Mars à octobre 2021
- Pose de l'escalier métallique Sud : Novembre 2021
- Pose de l'escalier métallique Nord : Juin à juillet 2021
- Démontage de la grue : Décembre 2021
- Fin des travaux : Fin mars 2022
- Levée des réserves : Fin avril – 2022

Point d'avancement :

- Travaux de finition à tous les étages du bâtiment E (OPR en cours du R+1 au R+4)
- Travaux de finition à tous les étages du bâtiment C passerelle et C Villeroy
- Travaux de TCE au RDC du bâtiment E
- Travaux de déplombage au RDC du C passerelle
- Travaux de TCE au RDC du bâtiment C Villeroy
- Repliement des installations en cours et jusqu'à la fin avril

	2022			
	Janvier	Février	Mars	Avril
Zone 1 Galerie Gambetta				
Zone 2 Cage Escalier Sud				
Zone 3 Cage Escalier Nord				
Zone 4 Autres zones (surélévation R+5...)				
Zone ext (échafaudage façade Ouest, VRD cour n°2 et 4, pose des pavés cour n°2...)				

Nuisances très importantes	
Nuisances importantes	
Nuisances moyennes	

Varenne – Bâtiment E

Travaux RDC (Galerie Gambetta) :



Pose de panneaux de façade et des dernières fenêtres, travaux de peinture, pose du revêtement de sol, pose des portes, pose de carrelage,...



Pose de la marquise



Travaux de VRD
(pose des caniveaux,...)



Vitrage posés sur la marquise pose et pose des pavés

Varenne – Bâtiment E

Travaux second-oeuvre surélévation du R+1 (Galerie Gambetta) et du bâtiment E :

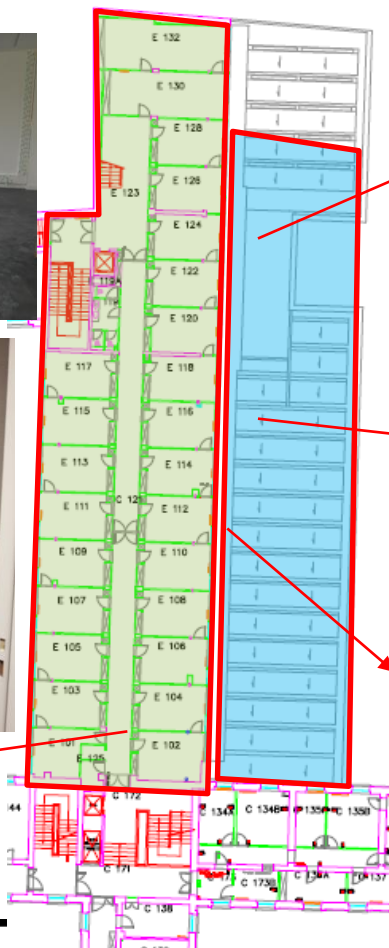
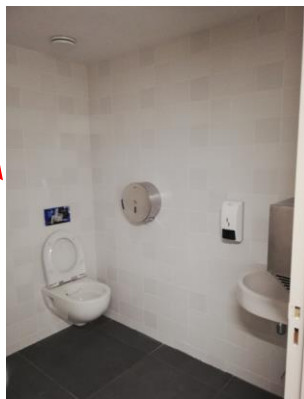

Pose de panneaux de façade, et des dernières fenêtres, pose des faux plafonds, travaux de peinture,...

Pose des jardinières et des tôles ondulées

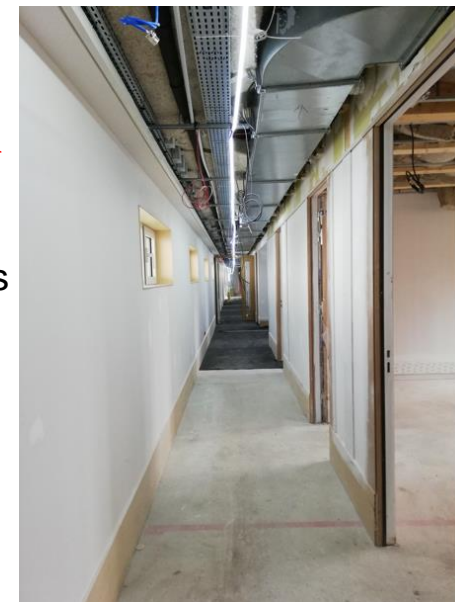

Travaux de finition (revêtement de sol...), pose des terminaux (Têtes de DI, radiateurs...), et pose des vaiselles (évier, WC...)

Varenne – Bâtiment E



Travaux de surélévation du R+5 :

Pose des
panneaux
de façade



Travaux
local CTA

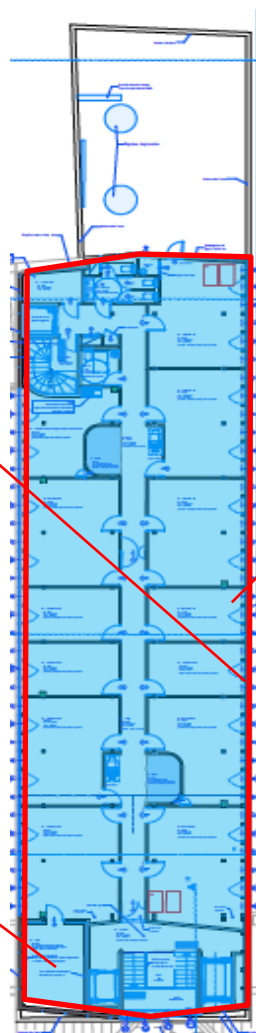

Pose des faux plafonds, travaux de peinture, pose des goulottes et des câbles électriques, des climatiseurs, des plinthes et des champlats, et des faux plafonds, pose des faïences,...

Varenne – Bâtiment E

Travaux de l'escalier Sud :

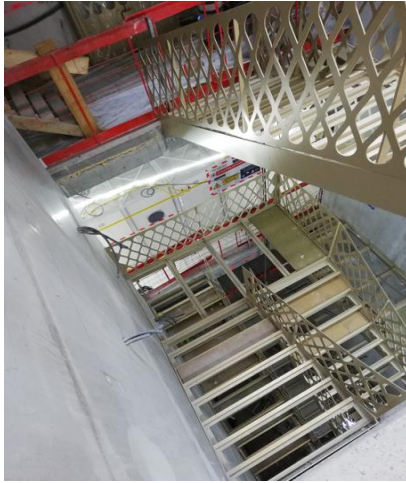

Escalier métallique sud

Pose des luminaires, des faux-plafonds, travaux de peinture, ragréage sur les paliers de l'escalier sud,...

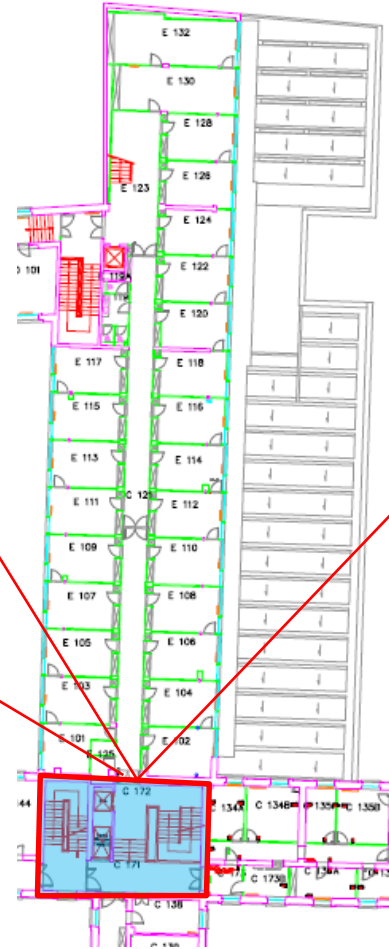

Ascenseurs – cage sud



Varenne – Bâtiment E

Travaux de l'escalier Nord :

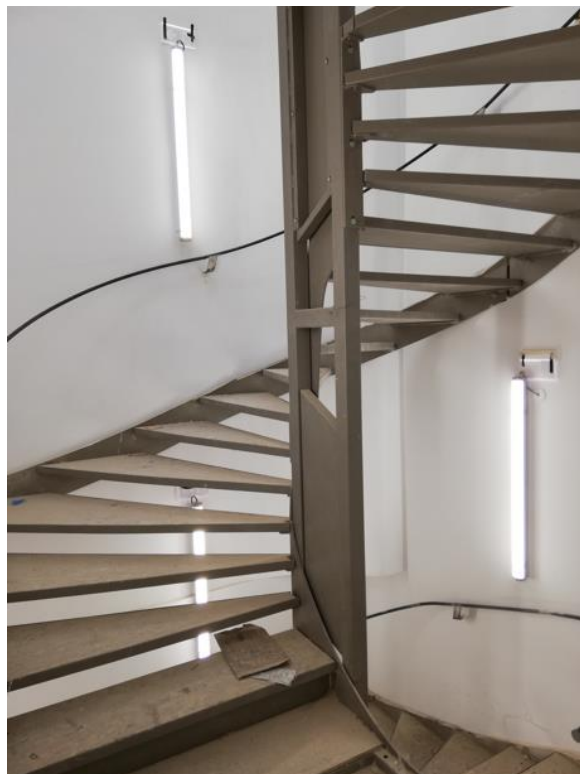

Travaux de peinture, pose des
luminaires
Escalier Nord - RDC

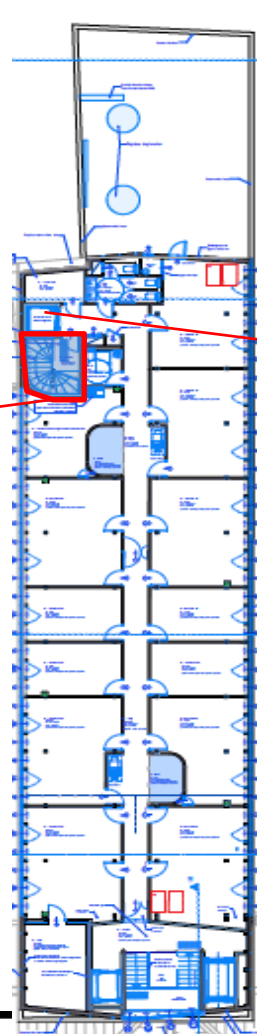

Ascenseurs – cage nord

Varenne – Bâtiment E

Vues Projet :



Varenne – Bâtiment E

Vues Projet :



Varenne – Bâtiment C

- Rénovation sur les mêmes principes que le E :
 - ✓ Rénovation complète
 - ✓ Quelques réagencements
 - ✓ Bulles de confidentialité
 - ✓ Espaces de convivialité
- Engagement des marchés à l'automne 2022
- Démarrage des travaux : début 2023
- Fin des travaux : fin 2023



Barbet de Jouy - Projet de requalification de l'entrée du site

- Remise en février 2020 des études de faisabilité (sur base de 2 scénarios)
- Désignation MOE : fin 2020
- Etudes : 2021
- Approbation APD le 07 janvier 2022
- Dépôt du PC le 25 février 2022
- Travaux: 2023



Autres travaux tous sites – Huisseries / monte-charge Barbet de Jouy

- Remplacement des **huisseries** sur le site (environ 470) et rénovation de la toiture côté sud : APD validé, dépôt du permis de construire en instance et dossier de consultation des entreprises pour travaux en préparation
- Remplacement du **monte-charge BJ nord** : entreprise de travaux désignée, début des travaux le 21 mars, jusqu'à fin juin 2022



Autres travaux tous sites – Huisseries Varenne

Changement des 69 huisseries du bâtiment C (aile Villeroy et passerelle) :

- permis de construire obtenu
- entreprise de travaux recrutée
- planification des travaux **initialement** en liaison avec le planning des travaux du bâtiment E
- **Report des travaux à début 2023 en raison de contraintes nouvelles des Monuments historiques**



Autres travaux tous sites – Signalétique Varenne

- Lancement des études de la signalétique des bâtiments C et E - Varenne : 2^e semestre 2021 et validation en cours des supports et marquages en vue de la remise en service du bâtiment E



Maine – Remplacement chaudières

- Remplacement des deux chaudières gaz de la chaufferie du site de Maine, en lien avec APT : chaufferie opérationnelle depuis octobre 2021



Maine – Reconversion du bâtiment Agroparistech



- Construction en 1950
- Surface de plancher 5660 m²
- 2 sous-sol et 4 niveaux
- Grande qualité architecturale
- Potentiel de mutabilité notable

Calendrier prévisionnel

- Octobre 2021 : Lancement de l'étude de faisabilité et de programmation en vue de la restructuration du bâtiment en espaces tertiaires pour l'accueil de 300 postes de travail
- Décembre 2021 : Rendu de la première phase « synthèse des données »
- 1^{er} semestre 2022 : Etudes de faisabilité et programmation
- 3^{ème} T 2022 : Démarrage des études de maîtrise d'œuvre
- 4^{ème} T 2023 – 4^{ème} T 2025 : Travaux

Maine – Des espaces atypiques



1^{er} sous sol
Piscine



RDC Hall principal



R+ 4 Bibliothèque

Toulouse Auzeville

1 - ExSI

5 salles de visio dont 2 grandes scindables

Modification des espaces de stockage

vestiaires et sanitaires

Patio et terrasse

salle de convivialité pouvant recevoir **80 personnes assises** et **200 personnes debout**

PLAN RDC_Ech: 1/200ème

Toulouse Auzeville

1 - ExSI

Planning prévisionnel :

	Début	Fin
EXSI	février - 2020	septembre - 2022
Recrutement MOE	juin - 2020	août - 2020
Consultation MOE	juin - 2020	juillet - 2020
Analyse des offres initiales MOE	juillet - 2020	juillet - 2020
Négociation	juillet - 2020	juillet - 2020
Analyse des offres négociées MOE et attribution marché	juillet - 2020	juillet - 2020
Délais de recours des candidats non retenus	juillet - 2020	août - 2020
Phase Etude	octobre - 2020	septembre - 2021
DIAG	octobre - 2020	novembre - 2020
AVP	novembre - 2020	février - 2021
APS + validation	décembre - 2020	janvier - 2021
APD + validation	janvier - 2021	mars - 2021
PRO + validation	mars - 2021	avril - 2021
DCE + validation	avril - 2021	mai - 2021
Consultation	mai - 2021	juin - 2021
ACT	juin - 2021	septembre - 2021
Phase travaux	septembre - 2021	septembre - 2022

En vert les tâches réalisées

En orange les tâches en cours

Point d'avancement :

- Réunion de démarrage le 29/09/21
- Finalisation des démolitions
- Démarrage des lots techniques (CFO/CFA et CVC)

Toulouse Auzeville 1 - ExSI

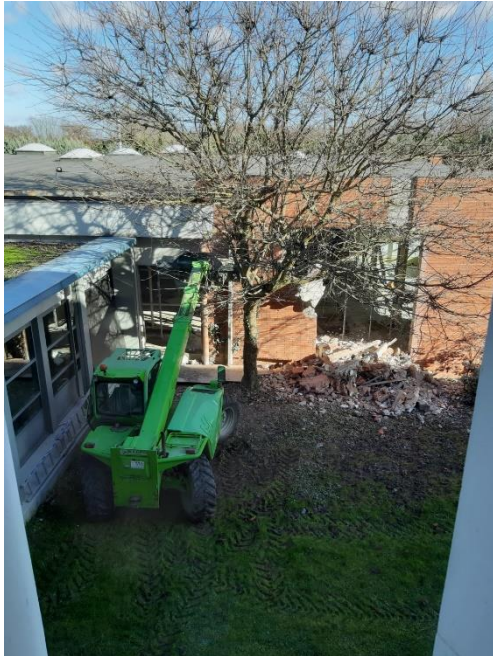

Ouverture des
baies de la
salle de
convivialité



ET DE L'ALIMENTATION



Salle de convivialité

Toulouse Auzeville

1 - ExSI



Achèvement de la pose des
planchers des futures salles de
réunion



Toulouse Auzeville

1 - ExSI

Création de box
de stockage
pour les
équipements du
data center



Mur en gabions
à proximité de
la terrasse
achevé



Mise en place
des nouveaux
blocs
sanitaires



Mise en
place des
planchers
dans les
circulations



Toulouse Auzeville

2 - Étanchéité

Programme :

- Repérage et traitement des fuites
- Dépose et reprise des revêtements bitumés et des pentes dans les zones d'eaux stagnantes
- Reprise des couvertines
- Etude de dimensionnement des évacuations d'eaux pluviales.

Points d'attention :

- Interactions avec les travaux de réhabilitation de l'ancienne salle informatique
- Durée des travaux 5 mois

Toulouse Auzeville

2 - Étanchéité

Planning prévisionnel :

Etanchéité	juin - 2020	avril - 2022
Recrutement MOE	juin - 2020	octobre - 2020
Consultation MOE	juin - 2020	juillet - 2020
Analyse des offres initiales MOE	juillet - 2020	juillet - 2020
Négociation	juillet - 2020	juillet - 2020
Analyse des offres négociées MOE et attribution marché	septembre - 2020	septembre - 2020
Delais de recours des candidats non retenus	octobre - 2020	octobre - 2020
Phase Etude	novembre - 2020	décembre - 2021
DIAG	novembre - 2020	février - 2020
AVP + validation	février - 2021	mai - 2021
PRO + DCE	juillet - 2021	août - 2021
Consultation	septembre - 2021	octobre - 2021
ACT	octobre - 2021	décembre - 2021
Phase travaux	février - 2022	juillet - 2022

En vert les tâches réalisées
En bleu les tâches à réaliser

Point d'avancement :

- Notification du marché en janvier 2022
- 1 seul lot
- Réunion de lancement des travaux le 1er février 2022

Toulouse Auzeville

3 - Quai de chargement

Programme :

- Sécuriser l'usage du quai de chargement conformément à la note de flux du datacenter

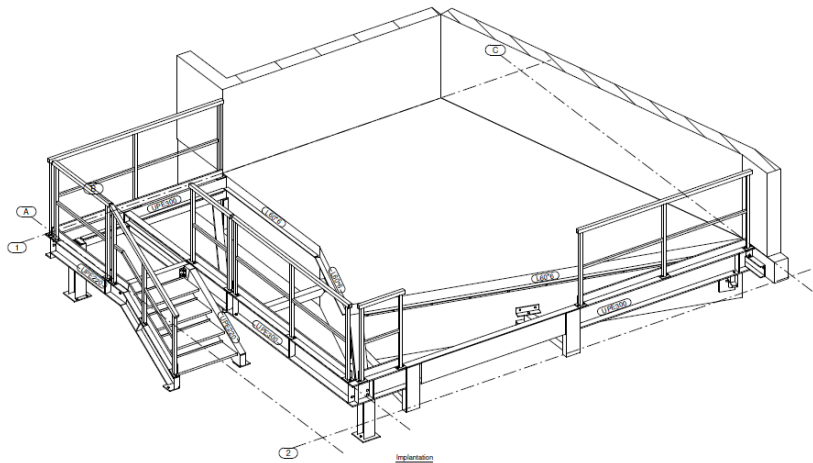

Perspective

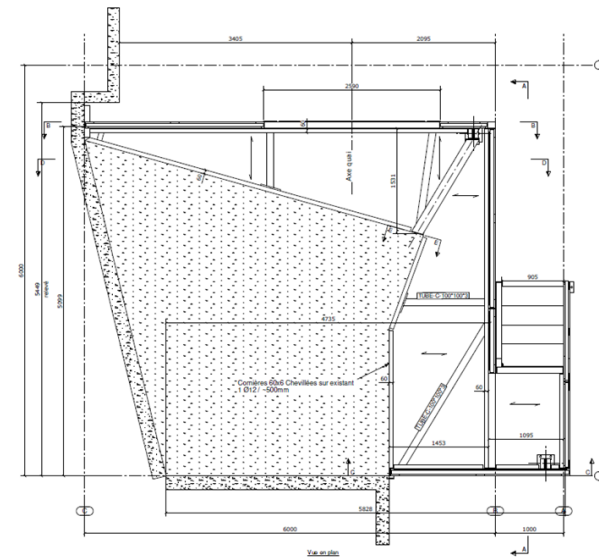

Plan

Toulouse Auzeville

3 - Quai de chargement



Equipements installés :

- Garde-corps
- Barrières pivotantes
- Mini-niveleur



Toulouse Auzeville

4 – Poteaux Peinture + Épaufrures

Programme :

- Reprise des peintures et réparation des épaufrures des poteaux

Avancement :

- MOE notifiée
- Diagnostic réalisé
- Etudes en cours

Merci de votre attention